



**LYNX**<sup>®</sup>



BEAT EXTREME CONDITIONS

**LINEUP 2014 • SE**



# NÄR VINTERN ÄR EN LIVSSTIL

För vissa är vintern så mycket mer än en årstid. Det är en passion, en livsstil... fullständigt... varje ögonblick. För dem är extrema förhållanden som bitande kyla, branta skogssluttningar och meterdjup pudersnö grundstenar för njutning.

Vi delar din passion för vinter. Vi känner till förhållandena där du kör. Vi utvecklar och testar varje Lynx®-produkt under liknande förhållanden. Därför kan du vara säker på att Lynx alltid tar dig ända fram.



**LYNX**®



## INNEHÅLL

LYNX .....	2
REX <sup>2</sup> .....	4
TEKNIK .....	6
KLÄDER .....	8
TILLBEHÖR OCH FJÄDRING .....	9
ROTAX-MOTORER .....	10
SPORT .....	12
DEEP SNOW SPORT .....	18
CROSSOVER .....	24
TOURING .....	32
UTILITY .....	38
MODELLSORTIMENTET 2014 .....	46



**LYNX**<sup>®</sup>



DESIGN FÖR EXTREMA FÖRHÅLLANDEN

# REX<sup>2</sup>

**PRESTANDA OCH KÖREGENSKAPER  
I KVADRAT**

Nordens stränga förhållanden ställer hårda krav på snöskoterns design. Skotern ska erbjuda ett bra skydd mot fartvinden och dess köregenskaper ska vara lämpliga även i svår terräng.

Vid utvecklingen av den nya REX<sup>2</sup>-designen var målet att erbjuda en ännu bättre förarergonomi och skydd mot fartvinden. Detta uppnåddes genom en elegant formgivning. Föraren kan nu röra sig ännu friare, vilket förbättrar kontrollen över skotern. Frontens och de ännu smalare sidopanelernas formgivning styr effektivt bort fartvinden från föraren.

När en ändamålsenlig design som också är en fröjd för ögat kombineras med Rotax<sup>®</sup>-motorerna och PPS-boggin, föds en snöskoter med unika prestanda. Det är en Lynx.



## TEKNIK



1.

### 1. PPS-BOGGI

PPS-boggin är en fjädringslösning som ursprungligen konstruerades för tävlingsbanorna. Med den har Lynx under 2000-talet vunnit fler medaljer i elit tävlingar än med någon annan Boggi.

PPS-boggin framgångar är en följd av dess robusta konstruktion och unika funktion. PPS är en okopplad boggi, vilket innebär att främre och bakre fjädringen arbetar individuellt. Denna individuella funktion ökar fjädringens känslighet och förbättrar dess förmåga att följa underlaget.

Med avseende på fjädringsgeometrin är PPS-boggin progressiv, vilket innebär att i början av fjädringsrörelsen är fjädringen känslig och att dämpeffekten ökar mot slutet av rörelsen. Därför bottnar fjädringen sällan och även om den har justerats så att den har blivit styv, fungerar den fortfarande känsligt.

### 2. A-LFS

Fjädring med triangelstag som erbjuder bästa möjliga komfort och stabilitet. Fjädringen är långslagig med en robust konstruktion. Tack vare fjädringens geometri hålls ändringarna av spårvidd minimala, vilket gör styrningen exakt i alla situationer.

### 3. LTS

LTS, Lynx Telescopic Suspension, är en framfjädring som har utvecklats för arbetskotrar. Dess fördelar är lättheten och den enkla konstruktionen, som inte har några tvärgående stag som riskerar att samla snö. LTS är en överlägsen fjädringslösning för särskilt krävande snöförhållanden.

### 4. ECS

Systemet Electric Controlled Suspension reglerar förspänningen på centerdämparens fjäder, och ökar därmed underlagets bärighet med över 60 %. Tack vare den stora reglerskalan fungerar fjädringen perfekt oavsett om man kör ensam, med två personer eller med last. Det bästa är att man inte behöver kompromissa med justeringen, det optimala läget finns inom räckhåll med tummen. ECS finns tillgängligt i TCS-paketet till Adventure Grand Tourer 1200 4-TEC-modellen, men endast som tillval vid förhandsbeställning under våren.

### 5. BLADE-SKIDA

Blade-skidans köl är hög med aggressiv profil, så att skidan styr bra i såväl hårda spår som i lössnö. Förutom de goda styregenskaperna bidrar skidan till en lugn körkänsla och en förbättrad bärighet. Till Blade-skidan kan man också få en breda skidbelag, som gör skidan idealisk i lös och djup snö. Blade-skidan används på samtliga Lynx 2014-modeller.

### 6. REX-PLATT-FORM

REX-plattformarna är konstruerade för att ge fullständig förarkomfort och kontroll över snöskotern. Förarställningen är naturligt avslappnad, eftersom dynan och bränsletanken är smala tack vare bandtunneln med avsmalnande överkant. Den avslappnade förarställningen underlättar när man ska resa sig till stående och möta underlagets ojämnheter med benen.

### 7. L-XU-PLATT-FORM

Tack vare att bandtunneln smalnar av mot överkanten har Lynx-snöskotrar med bred boggi betydligt smalare dyna och bränsletank än andra snöskotrar med bred boggi. Detta gör förarställningen ergonomisk och minskar påfrestningen på föraren i alla situationer.

Fotsteget är vågrät under foten. Detta medför att du får foten närmare skoterns tyngdpunkt, vilket gör körningen mer kontrollerad. Fotstegens bredd underlättar också stående körning. Adventure Grand Tourer och 69 YETI-modellernas styre med snabbjustering underlättar när man vill hitta den rätta förarställning i olika situationer.



## KLÄDER

### KLÄDKOD: EXTREMFÖRHÅLLANDEN

När klädkoden är "extrema förhållanden", är Lynx märket för dig. Lynx originalkläder är designade för människor för vilka vintern är en livsstil och skoterkörning en passion. Lynx skoterkläder, utvecklade för Nordens

stränga förhållanden, bidrar till din och ditt sälls kamps njutning - och till hela den vintriga stilen. Bekanta dig med vårt förnyade klädsortiment och välj din egen outfit på adressen [www.lynx.se](http://www.lynx.se).





## LINQ-TILLBEHÖR OCH FJÄDRING

# LINQ SYSTEM™



**LinQ** är ett robust monteringsystem för tillbehör. Tack vare LINQ går det lätt och snabbt att fästa och lossa tillbehör. På ett ögonblick anpassar du din snöskoter efter behovet.

### SNABBT

Fäster & lossar tillbehör på nolltid

### ENKELT

Inga verktyg behövs

### SÄKERT

Hellåsande mekanism

### UNIKT

Exklusivt för BRP-produkter

## FJÄDRING

HPG	= High Pressure Gas gasstötdämpare.
KYB	= Stötdämpartillverkare
36 R	= Stötdämpare med kolvdiametern 36 mm. R betyder att stötdämparen har justerbar returdämpning, "rebound damping"
PB	= "Piggy Bag", dvs. tilläggstank. Tilläggstank ökar stötdämparens oljevolym. En större oljevolym förbättrar dämparens belastningstålighet (fading) vid långvarig hård körning.
H	= "High speed damping", dvs. snabb högfarts-kompressionsdämpning
L	= "Low speed damping", dvs. lågfarts-kompressionsdämpning
C	= "Clicker", dvs. extern snabbjustering av stötdämparen
R	= "Rebound damping", dvs. returdämpning
46 PB HLCR	= Stötdämpare med tilläggstank med kolvdiametern 46 mm och försedd med snabbjustering av den högfarts- och lågfarts-kompressionsdämpning samt returdämpningen.

## PPS-MODELLER

PPS-3000	= Boggi utrustad med ett 3 052 mm långt drivband, avsedd för Lynx sportskottrar.
PPS-3300	= Boggi utrustad med ett 3 269 mm långt drivband, avsedd för Rave RE-modellerna.
PPS-3700	= Boggi utrustad med ett 3 705 mm långt drivband, avsedd för Xtrim-modellerna.
PPS-3700-DS	= PPS-3700-DS-boggin garanterar framkomlighet i djup snö och utjämnar också våldsamma stötar.
PPS-3900-DS	= Den första specifikt för lössnö konstruerade PPS-boggin utrustad med ett 3 923 mm långt drivband. Boggins flacka attackvinkel och den framflyttade bakre fjädringsarmen förbättrar skoterns förmåga att flyta på snön.
PPS-3900-A	= Boggi utrustad med ett 3 923 mm långt drivband, avsedd för lätta arbetsskottrar.
PPS-5900-A	= Boggi utrustad med ett 3 923 mm långt och 500 mm brett drivband, avsedd för crossover-, touring- och utility-modeller.
PPS-6900-A	= Boggi utrustad med ett 3 968 mm långt och 600 mm bredt drivband, avsedd för arbetsskottrar.
PPS-6900-F	= Boggi för arbetsskottrar 69 Ranger Alpine, utrustad med långa och stabila boggiskenor.

### ROTAX ACE™-MOTORERNA

ACE-motorerna (Advanced Combustion Efficiency) är de mest bränsleekonomiska skotermotorerna någonsin, och de prutar inte på effektiviteten. Utformningen av deras förbränningsrum har optimerats för att minska den inre friktionen.

Det är ett nöje att använda och äga en ACE-motor. Motorerna är i det närmaste underhållsfria och motorljudet behagligt.

I modellprogrammet för 2014 finns det två ACE-motorer:

#### **NYHET** **ROTAX 900 ACE**

En trecylindrig motornyhet med 90 hästkrafter och otrolig bränsleekonomi. Systemet iTC™ (Intelligent Throttle Control, intelligent styrning av gaspådraget) underlättar manövreringen av skotern och förbättrar hanterbarheten. Det är branschens första elektriska gasreglage, som reagerar känsligt utan fördröjning.

#### **iTC-systemet ger snöskoterägarna en rad fördelar:**

Välj mellan tre körlägen med ett enkelt knapptryck på konsolen. I standardläget får du en mjuk start, linjär acceleration och ett begränsat vridmoment över vissa hastigheter. Sportläget släpper alla prestandabegränsningar och har full acceleration. I ECO™-läget begränsas vridmomentet, topphastigheten och accelerationsnivåerna för en lugnare och mer bränsleekonomisk körning.

En Learning Key™-version av det elektroniska dödmansgreppet D.E.S.S.™ begränsar maskinens hastighet och acceleration vilket gör den mycket lämplig för nybörjare som vill lära sig att köra på ett säkert sätt.



LEARNING KEY™



#### **ROTAX 600 ACE**

Den mest bränsleekonomiska snöskotermotorn som någonsin har tillverkats. Denna tvåcylindriga fyrtaktsmotor revolutionerar uppfattningen om en snöskoters räckvidd.

- Enastående bränsleekonomi
- Mycket låga utsläpp
- I det närmaste underhållsfri

#### **ROTAX 1200 4-TEC**

Rotax 1200 4-TEC är den outtröttliga kraftkällan i Lynx Adventure Grand Tourer 1200 4-TEC-modellen. Effekten är 130 hästkrafter, men än viktigare är det starka vridmomentet över hela varvtalsregistret.



## ROTAX- MOTORER

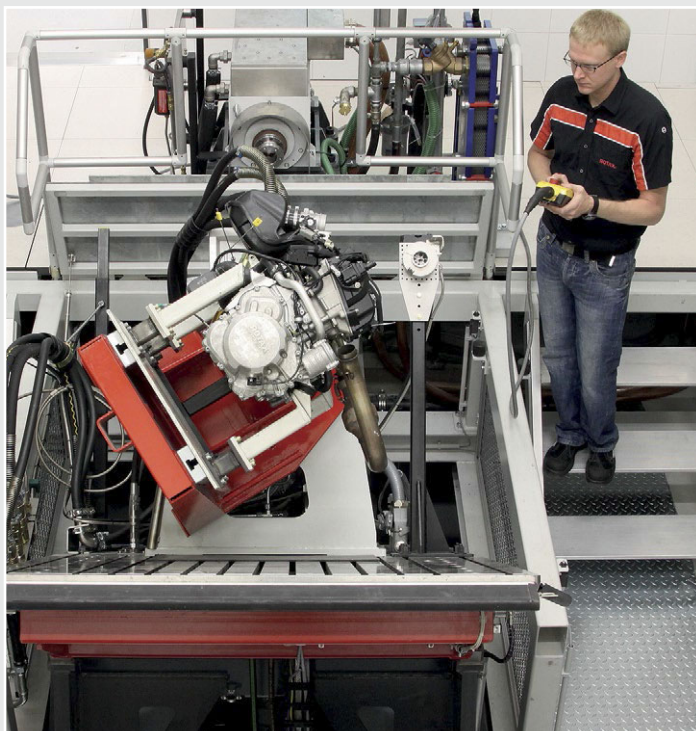

**BRP**-Rotax är en internationell marknadsledare som utvecklar och tillverkar fyrtaktsmotorer och moderna tvåtaktsmotorer för motoriserade fritidsfordon, såsom Ski-Doo- och Lynx-snöskotrar, Can-Am ATV:s, Can-Am SSV:s, Can-Am roadster, Sea-Doo vattenskotrar samt motorcyklar och flygplan. Rotax motorrevolution började redan år 1920 och sedan dess har fler än 350 motortyper och 5 miljoner motorer kommit ut på marknaden.

BRP-Rotax är ett dotterbolag till Bombardier Recreational Products Inc. Bolagets fabrik är belägen i Gunskirchen, Österrike.



### Rotax 800R E-TEC

Revolutionerande direktinsprutnings-motor, med högst prestanda i klassen och bäst bränsleekonomi. Rotax 800R E-TEC är effektivare än sin föregångare 800R PowerT.E.K., men ändå är dess bränsleförbrukning märkbart lägre.

- Klassens renaste motor (800 cc)
- Enastående bränsleekonomi
- Praktiskt taget rök- och luktfri
- Lättstartad under alla förhållanden
- Jämn tomgång

### Rotax 600 E-TEC

Marknadens populäraste\* tvåtaktsmotor, som inte superlativ nog kan beskriva. Pålitliga Rotax 600 E-TEC är den mest bränsleekonomiska tvåtaktsmotorn och dess oljeförbrukning är väldigt låg.

- Klassens renaste motor (600 cc)
- Enastående bränsleekonomi
- Praktiskt taget rök- och luktfri
- Lättstartad under alla förhållanden
- Jämn tomgång

\* Baserat på detaljhandelsstatistik för år 2012.

HÄRSKARNA PÅ  
NORDISKA LEDER.



Förarna på bilden bär Lynx  
Denali Race Edition-ställ och Lynx  
XR-1-hjälm

**LYNX**



TÄVLINGSBANAN ÄR EN  
TESTMILJÖ SOM INTE  
GYNNAR SLUMPEN.  
STARTA LYNX RAVE  
OCH UPPLEV DEN  
FRAMGÅNGSRIKA  
TEKNOLOGIN. KÄNN HUR  
ADRENALINET FLÖDAR  
NÄR GASHANDTAGET  
NUDDAS. TÄMJ ÄVEN  
DEN TUFFASTE LEDEN.  
KÖR HÄRSKAREN PÅ  
NORDISKA LEDER!

# SPORT



## RAVE™ RE 800R E-TEC

Motor: Rotax 800R E-TEC  
Fjädring: • framfjädring A-LFS • boggi PPS-3300  
Stötdämpare: • framstötdämpare KYB 40 PB HLGR • center- / bakre stötdämpare KYB 46 PB HLGR / KYB 46 PB HLGR  
Drivband: 380 x 3269 x 38 mm



**UPPVARMT FACK FÖR GLASÖGON**  
Öka komforten, öka användbarheten. I handskfacket förvarar du behändigt reservhandskarna och reservglasögonen i skydd mot vädret.

**NYA ÖPPNINGSKNAPPAR FÖR SIDOPANELERNA**  
Sidopanelernas nya fästmekanism är integrerad i designen och mycket lättanvänd.

**SPORTIG ERGONOMI**  
REX<sup>2</sup>-chassit erbjuder en ännu bättre förarställning. Bränsletanken och dynans smala framdel är konstruerade med tanke på aktiv körning. Dynans hållbara stoppning förbättrar körkänslan.



## SPORT

Lynx Rave™-modellerna har länge härskat på den nordiska sportskotermarknaden. När det bästa förnyas, får det inte finnas några brister i konstruktionen. Utgångspunkten vid utformningen av den nya Rave RE-modellen var att förbättra dess toppegenskaper ytterligare. Den skulle vara snabbare, bekvämare och mer lättmanövrerad.

Rave RE förstummar med sina köregenskaper, sin sportighet och komfort. Den nya formgivningen ger ett utmärkt skydd mot fartvinden, och samtidigt en sportig förarergonomi.

Prestandan garanteras av den vridstarka och ekonomiska Rotax E-TEC-motorn. Den för tävlingsbanorna utvecklade PPS-boggin i kombination med A-LFS-framfjädringen och toppstötdämparna tämjer även den tuffaste leden. Köregenskaperna kröns av

Blade-skidorna, som ger varje styrmanöver kirurgisk precision.

Det sportiga och dynamiska Denali Race Edition-stället smälter fullständigt ihop med Lynx Rave-skoters design. Det är utvecklat för erövrarna av leder och tävlingsbanor, som vill köra och leva helt och fullt. Ställets ytmaterial och isolering har förnyats inför säsongen 2014.

### BUKSKYDD

Ett ovillkorligt tillbehör på karga nordiska leder, ger din skoters främre ram ökat skydd.

### BLADE-FÄRGALTERNATIV

Gör din skoter personlig med Blade-skidor i olika färger.

### Lynx Denali Race Edition -stall

### Lynx XR-1-hjälm

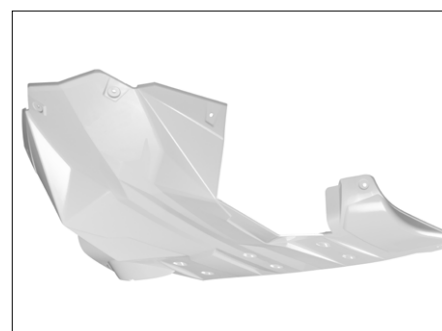

## SPORT



### RAVE™ RE 600 E-TEC

Motor:	Rotax 600 H.O. E-TEC
Fjädring:	• framfjädring A-LFS • boggi PPS-3300
Stötdämpare:	• framstötdämpare KYB 40 PB HLCR • center- / bakre stötdämpare KYB 46 PB HLCR / KYB 46 PB HLCR
Drivband:	380 x 3269 x 35 mm



Blade-skidor på 2014-modellen (ej på bilden).

### RAVE™ 550 / RAVE™ 600 ACE

Motor:	Rotax 550SK eller Rotax 600 ACE
Fjädring:	• framfjädring A-LFS • boggi PPS-3000
Stötdämpare:	• framstötdämpare HPG 36 • center- / bakre stötdämpare HPG 36 / HPG 36
Drivband:	380 x 3052 x 32 mm





Denali Race  
Edition-stället uppfyller  
kraven som en sportig  
körning ställer.





HJÄLTARNA  
I DJUP SNÖ.

Föraren på bilden bär  
Lynx Flight-ställ och Lynx  
XR-1-hjälm



# DEEP SNOW SPORT

LIVET BÖRJAR DÄR  
SKOTERLEDEN SLUTAR.  
NJUTNINGEN ÄR BOTTEN-  
LÖS PUDERSNÖ OCH  
BRANTA BACKAR.  
HJÄLTARNA ÄR DE SOM  
FÖRST RITAR SKOTER-  
SPÅR UPP PÅ TOPPEN -  
DU OCH BOONDOCKER.

# DEEP SNOW SPORT



## BOONDOCKER® RE 3700 800R E-TEC

Motor:	Rotax 800R E-TEC
Fjädring:	• framfjädring A-LFS • boggi PPS-3700-DS
Stötdämpare:	• framstötdämpare KYB 40 PB HLCR • center- / bakre stötdämpare KYB 36 / KYB 46 PB HLCR
Drivband:	406 x 3705 x 59 mm, PowderMax



**DYNAN KONSTRUERAD FÖR KÖRNING I DJUP SNÖ**  
Den korta dynan gör det enkelt att köra aktivt och förflytta sig från det ena fotsteget till den andra.

**NYTT STÄNKSKYDD OCH NYA FOTSTEG**  
Ett nytt, lättare stänkskydd underlättar backning. De nya fotstegen (ej på bilderna) håller sig fria från snö bättre än någonsin. Läs mer på [www.lynx.se](http://www.lynx.se)

**UPPVARMT FACK FÖR GLASÖGON**  
Ökar komforten, ökar användbarheten. I handsfacket förvarar du behändigt reservhandskarna och reservglasögonen i skydd mot vädret.



## DEEP SNOW SPORT

Första ögonkastet säger allt. Den nya modellserien Lynx BoonDocker® har ställt in siktet på djupare snö och brantare sluttningar. Den nya, iögonfallande REX<sup>2</sup>-designen visar sina bästa sidor när du tyglar skotern i djup pudersnö. BoonDocker lyder utan tvekan varje rörelse du gör, varje gaspådrag och den backar inte för hård behandling.

REX<sup>2</sup>-chassit, den finputsade förarergonomi och PPS-DS-boggin erbjuder unik manövrerbarhet och säkerställer lyckade dagar i pudersnö. Tack vare den bränsleekonomiska Rotax E-TEC-motorn behöver man inte ständigt avbryta nöjet för att tanka. Den effektiva kylningen garanterar motorns prestanda även på hårt underlag.

Lynx BoonDocker är en sportskoter som är konstruerad för djup snö under nordiska förhållanden. Den är gjord för att tackla de hårdaste utmaningar du och den nordiska vintern ställer den inför.

Ett nytt Lynx Flight-ställ har designats för hjälmarna i Nordens djupa snö. Det tekniska stället med lätt isolering håller dig komforta-

bel även när det blåser på toppen. Tack vare det löstagbara fodret håller den eleganta jackan dig komfortabel i alla situationer.



### DEKALKIT

SCS Unlimiteds Lynx Exclusive wrap-kit, när du vill skilja dig från mängden!

### POWDER PLOW

Powder Plow styr snön åt sidan och ger bättre sikt vid körning i djup snö.

### ABS-RYGGSÄCK

Din bästa livförsäkring i lavinområden: 97 % klarade sig med livet i behåll och 84 % helt utan skador vid användning av ABS Airbag-ryggsäcken när de hamnade i en lavin.

### Lynx Flight-ställ Lynx XR-1-hjälm



## DEEP SNOW SPORT



BoonDocker-modellernas nya fotsteg finns inte med på bilderna. Läs mer på [www.lynx.se](http://www.lynx.se).

### BOONDOCKER® DS 3900 800R E-TEC

Motor: Rotax 800R E-TEC  
Fjädring: • framfjädring A-LFS • boggi PPS-3900-DS  
Stötdämpare: • framstötdämpare KYB 36 R • center- / bakre stötdämpare KYB 36 / KYB 46  
Drivband: 406 x 3923 x 64 mm, PowderMax II FlexEdge **NYHET!**



BoonDocker-modellernas nya fotsteg finns inte med på bilderna. Läs mer på [www.lynx.se](http://www.lynx.se).

### BOONDOCKER® 3700 600 E-TEC BOONDOCKER® 3900 600 E-TEC

Motor: Rotax 600 H.O. E-TEC  
Fjädring: • framfjädring A-LFS • boggi PPS-3700-DS  
Stötdämpare: • framstötdämpare HPG 36 • center- / bakre stötdämpare HPG 36 / HPG 36  
Drivband: 406 x 3705 x 59 mm, PowderMax

Motor: Rotax 600 E-TEC  
Fjädring: • framfjädring A-LFS • boggi PPS-3900-DS  
Stötdämpare: • framstötdämpare HPG 36 • center- / bakre stötdämpare HPG 36 / HPG 36  
Drivband: 406 x 3923 x 59 mm, PowderMax



Det för freeride-körning designade Lynx Flight-stället är vatten- och vindtätt och andas.



Recco-reflektorn på Flight-stället ökar säkerheten i snön.



Lynx XR-1-hjälm.



# CROSSOVER

SKULLE DU KUNNA  
AVSTÅ FRÅN FARTENS  
TJUSNING, OM DU I  
STÄLLER FICK KOMFORT  
OCH GOD FRAMKOMLIG-  
HET I DJUP SNÖ?  
KNAPPAST. DÄRFÖR ÄR  
MODELLSERIEN LYNX  
XTRIM KONSTRUERAD  
ATT ERBJUDA BÅDA  
EGENSKAPERNA.





**LYNX**<sup>®</sup>



MÄSTARNA I KRÄVANDE  
TERRÄNG.



# CROSS OVER



## XTRIM™ SC

- 600 E-TEC
- 900 ACE

Motor:	Rotax 600 H.O. E-TEC eller Rotax 900 ACE
Fjädring:	• framfjädring A-LFS • boggi PPS-3700
Stötdämpare:	• framstötdämpare KYB 36 R • center- / bakre stötdämpare KYB 36 / KYB 46
Drivband:	406 x 3705 x 39 mm



### VALBARA KÖRLÄGEN

På Xtrim SC 900 ACE sparar ECO-läget bränsle och begränsar toppfarten till 70 km/h, Standard-läget ger full effekt och mjuk gasrespons och Sport-läget ger full effekt och en sportig karaktär.



### BEKVÄM DYNA

Dynan med smal framdel och bredare bakdel är rejält stoppat, vilket gör längre färder bekväma.



### BLADE-SKIDOR

Blade-skidan är konstruerad för nordiska förhållanden. Flerskiktsskonstruktion, 188 mm bredd och aggressiv profil garanterar riktningss stabilitet och exakt styrning.



**Lynx Valdez-ställ  
Lynx XR-1-hjälm**

## CROSSOVER

I Lynx crossovermodeller förenas sport-skoterns förarkomfort med framkomligheten och användbarheten hos en Deep Snow Sport-skoter.

Skotrama i modellserien Lynx Xtrim™ är mångkampare, med vilka du får ut allt av vintern. Du kan njuta av avslappnade kilometer på led och fortsätta utan bekymmer när nysnön har raderat ut leden. Du kan också dra en släde, och med hjälp av det heltäckande tillbehörsortimentet utrustar du din skoter precis efter dina behov.

Modellserien Lynx Xtrim representerar teknologi på toppnivå. Det gemensamma för samtliga modeller är motorer som erbjuder klassens bästa bränsleekonomi och pre-

standa, samt köregenskaper som endast Lynx kan erbjuda.

Det utseende- och materialmässigt förnyade Lynx Valdez-stället är mångsidigt och förstklassigt komfortabelt – precis som din Lynx Xtrim-skoter. Den sportiga jackan och de hållbara byxorna håller dig torr och varm under långa färder och i krävande terräng.

**STÖTFÅNGARE OCH EXTRALJUS MED LED-TEKNIK**  
Den eleganta stötfångaren i aluminium ger utökat skydd, och extraljus med LED-teknik erbjuder nästan 180° ljuskägla framför och vid sidorna av skotern.

**LINQ-TILLBEHÖR**  
Med Linq-tillbehören utrustar du skotern för alla äventyr. Lägg till 1+1-säte, tunnelväska och bränsledunk på endast 20 sekunder.



## CROSS OVER



2014-modellen har Blade-skidor (ej på bild)

### XTRIM™ 600 ACE

Motor: Rotax 600 ACE  
Fjädring: • framfjädring A-LFS • boggi PPS-3700  
Stötdämpare: • framstötdämpare HPG 36 • center- / bakre stötdämpare HPG 36 / HPG 36  
Drivband: 406 x 3705 x 39 mm



Bildens 1+1-säte kan fås som tillbehör.

### XTRIM™ COMMANDER® 600 E-TEC

Motor: Rotax 600 H.O. E-TEC  
Fjädring: • framfjädring A-LFS • boggi PPS-5900-A  
Stötdämpare: • framstötdämpare HPG 36 • center- / bakre stötdämpare HPG 36 / HPG 36  
Drivband: 500 x 3923 x 44 mm



Lynx Valdez-ställ

## CROSS OVER



### XTRIM™ COMMANDER® LIMITED 600 E-TEC

Motor:	Rotax 600 H.O. E-TEC
Fjädring:	• framfjädring A-LFS • boggi PPS-5900-A
Stötdämpare:	• framstötdämpare HPG 36 • center- / bakre stötdämpare HPG 36 / HPG 36
Drivband:	500 x 3923 x 44 mm



### XTRIM™ COMMANDER® 800R E-TEC

Motor:	Rotax 800R E-TEC
Fjädring:	• framfjädring A-LFS • boggi PPS-5900-A
Stötdämpare:	• framstötdämpare KYB 36 R • center- / bakre stötdämpare KYB 36 / KYB 46
Drivband:	500 x 3923 x 44 mm





# KAMRATERNA FÖR EN FULLÄNDAD VINTERDAG.



Föraren på bilden bär Lynx Fair-banks-ställ och Modular 2-hjälm. Barmen bär Lynx Kids-ställ.



**LYNX**



# TOURING

RECEPTET FÖR EN FULL-  
ÄNDAD HELG: TA MED  
DINA BÄSTA VÄNNER,  
EN REJÄL MATSÄCK  
OCH VED TILL EN BRA-  
SA STÄLL IN SIKTET MOT  
DEN VINTRIGA VILDMAR-  
KEN MED LYNX TOURING-  
SKOTRAR. DU KOMMER  
ATT NJUTA AV VARJE  
ÖGONBLICK.

# TOURING



2014-modellen har Blade-skidor (ej på bild)

## ADVENTURE™ GRAND TOURER™ 1200 4-TEC

Motor:	Rotax 1200 4-TEC
Fjädring:	• framfjädring A-LFS • boggi PPS-5900-A
Stötdämpare:	• framstötdämpare HPG 36 • center- / bakre stötdämpare HPG 36 / HPG 36
Drivband:	500 x 3923 x 32 mm



### SÄTESVÄRMARE

Sätessvärmaren ökar komforten i sträng kyla. Standardutrustning på modellen Adventure Grand Tourer 1200 4-TEC.



### TCS-UTRUSTNING

TCS (Trail Comfort System)-utrustningen till en under våren förbeställd skoter innehåller elegant metalliclack, ECS-systemet (se s. 6) samt längre främre och center stötdämpare.



### ECS-SYSTEM

ECS (Electronic Controlled Suspension) möjliggör elektrisk justering av fjädringen under körning. Erbjuds endast till modellen Adventure Grand Tourer 1200 E-TEC om den förbeställs under våren.



**Lynx Fairbanks-ställ**  
**Lynx Kids barnställ**

## TOURING

Delad vinterglädje är mångdubbel glädje. Modellserien Lynx Adventure™ erbjuder vinterlandskapets bästa åkturer. Tack vare de tysta och nästan rök- och luktfria Rotax 1200 4-TEC®, 600 E-TEC och 600-motorerna, blir färden bekväm och bränsleekonomisk oavsett om man är ensam eller två personer.

Även om vårsolen försvinner bakom ett moln, håller det förnyade Lynx Kids-stället de minsta medlemmarna i ditt resällskap varma – och nöjda. Fungerar utmärkt även under snölekarna när ni tar en paus! Förarens val för utflykter under kalla dagar är det förnyade Lynx Fairbanks-stället.



2.



1. Skotersläden LinQ Carrier erbjuder multifunktionalitet och med LinQ-tillbehören kan du utrusta den efter ditt behov.

2. Som tillbehör till släden finns en tät 360 L förvaringsbox med teak-lister som skyddar locket. Stålräcken för fastsättning av gods.

## TOURING



2014-modellen har Blade-skidor (ej på bild)

### ADVENTURE™ GRAND TOURER™ 600 E-TEC

Motor:	Rotax 600 H.O. E-TEC
Fjädring:	• framfjädring A-LFS • boggi PPS-5900-A
Stötdämpare	• framstötdämpare HPG 36 • center- / bakre stötdämpare HPG 36 / HPG 36
Drivband:	500 x 3923 x 32 mm



2014-modellen har Blade-skidor (ej på bild)

### ADVENTURE™ LX 600 ACE

Motor:	Rotax 600 ACE
Fjädring:	• framfjädring A-LFS • boggi PPS-3500
Stötdämpare:	• framstötdämpare MC • center- / bakre stötdämpare HPG 25 / HPG 36
Drivband:	380 x 3487 x 34 mm



“Adventure LX 600 ACE är före sin tid: dess låga ljudnivå och ekonomi förvånade redan vid första turen. Skotern har motsvarat våra förväntningar och under omfattande safaribruk har den visat sig vara tekniskt tillförlitlig. Dessutom är skoterns miljövänlighet en värdefull hållbarhetsfaktor för oss, våra kunder och Lapplands natur.”

Rauno Posio, marknadsföringsdirektör,  
Lapland Safaris, [www.laplandsafaris.fi](http://www.laplandsafaris.fi)



Skotersläden LinQ Carrier.

# DET HÅRDA ARBETETS HJÄLTAR.



Föraren på bilden bär Lynx Fairbanks-ställ och Modular 2-hjälm. Skotersläden LinQ Carrier är kopplad till skotern.

**LYNX**®



# UTILITY

**VISSA ARBETSUPPGIFTER MÅSTE SKÖTAS OBEROENDE AV FÖRHÅLLANDENA. NÄR DE UTFÖRS AV TVÅ HJÄLTAR, DIG OCH LYNX, BLIR DE INTE HALVFÄRDIGA.**



## UTILITY

Till Ranger Alpine finns ett brett utbud av specialdesignade tillbehör anpassade för professionellt bruk som exempelvis arbetsbelysning och hydraulisk alpinbroms.

Skotern på bilden är extrautrustad.



### 69 RANGER™ ALPINE™

Motor:	Rotax 600 H.O. E-TEC
Fjädring:	• framfjädring A-LFS • boggi PPS-6900-F
Stötdämpare:	• framstötdämpare HPG 36 • center- / bakre stötdämpare HPG 36 / 2xMC
Drivband:	600 x 3968 x 32 mm med dubbar

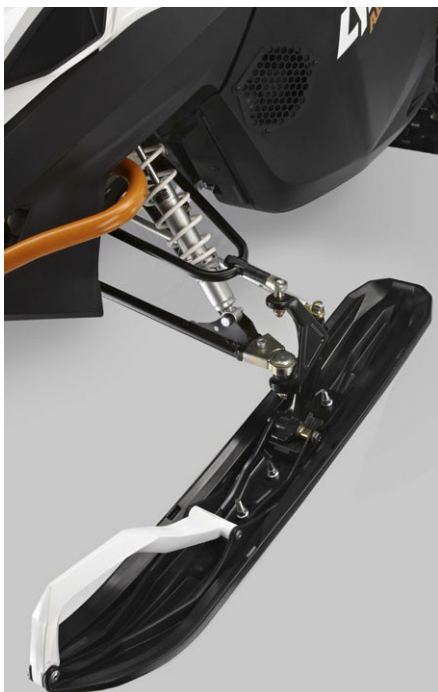

#### BREDDNINGSKIT

Breddningskit för ökad stabilitet vid svängar i branta sluttningar. Ökar spårvidden med 92 mm.



#### ALPINBROMS

Hydraulisk alpinbroms som gör det möjligt att stanna säkert även i de brantaste sluttningarna.





## UTILITY

Lynx arbetsskotrar är utvecklade för hårda nordiska förhållanden, med grundegenskaper som grym dragkraft, framkomlighet och god bränsleekonomi. Den viktigaste egenskapen är dock en ovillkorlig tillförlitlighet, som garanteras av den kraftiga konstruktionen och de driftsäkra Rotax-motorena.

I den omfattande utrustningen på Lynx vätskekylda arbetsskotrar ingår också en luftkyllare med fläkt, som ser till att motorns temperatur alltid är optimal även vid långsam körning och vid dragning av tung last på hårt underlag.

Tungt arbete kräver också hållbara kläder. Lynx Fairbanks-ställ är gjort för hård användning under extrema förhållanden. De förnyade materialen skyddar yrkesmannen mot kyla ännu bättre än tidigare, inte bara på arbetsplatsen utan också vid vinterfiske.

### Lynx Fairbanks-ställ



SKOTERSLÄDEN LINQ CARRIER  
Skotersläden Linq Carrier och kraftiga Jerry reservdunksställ med Linq snabbblås.

## UTILITY



2014-modellen har Blade-skidor (ej på bild)

### 69 YETI® 600 ACE

Motor:	Rotax 600 ACE
Fjädring:	• framfjädring A-LFS • boggi PPS-6900-A
Stötdämpare:	• framstötdämpare MC • center- / bakre stötdämpare HPG 25 / HPG 25
Drivband:	600 x 3968 x 32 mm

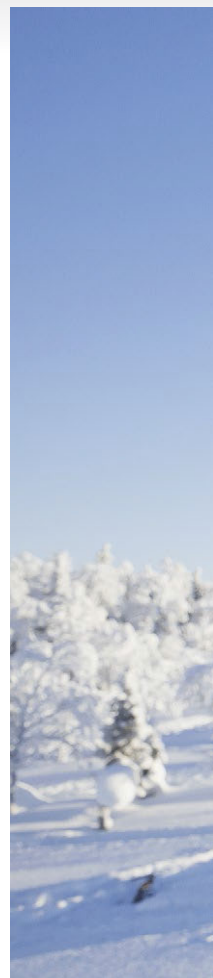

2014-modellen har Blade-skidor (ej på bild)

### 59 YETI® • 600 ACE • 550

Motor:	Rotax 550SK eller Rotax 600 ACE
Fjädring:	• framfjädring A-LFS • boggi PPS-5900-A
Stötdämpare:	• framstötdämpare MC • center- / bakre stötdämpare HPG 25 / HPG 25
Drivband:	500 x 3923 x 32 mm

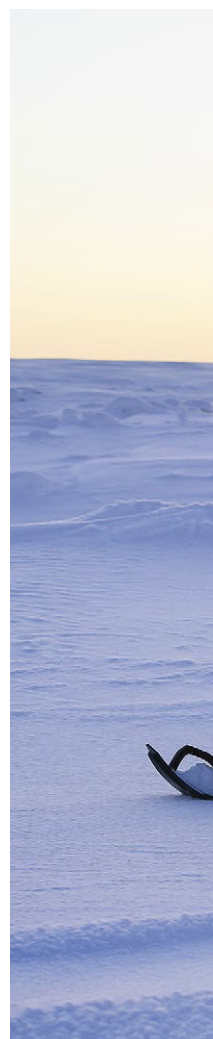

På bilden uppvärmd GPS-box och styrstängsväska.



## UTILITY



### 49 RANGER™ 600 ACE

Motor: Rotax 600 ACE  
Fjädring: • framfjädring A-LFS • boggi PPS-3900-A+  
Stötdämpare: • framstötdämpare HPG 36 • center- / bakre stötdämpare HPG 36 / HPG 36  
Drivband: 406 x 3923 x 39 mm



### 49 RANGER™ 600 E-TEC

Motor: Rotax Rotax 600 H.O. E-TEC  
Fjädring: • framfjädring A-LFS • boggi PPS-3900-A+  
Stötdämpare: • framstötdämpare HPG 36 • center- / bakre stötdämpare HPG 36 / HPG 36  
Drivband: 406 x 3923 x 51 mm

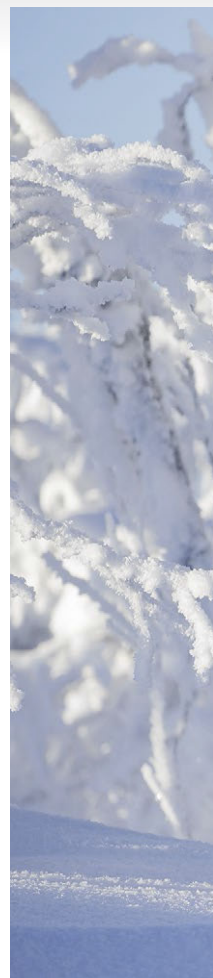



Föraren på bilden bär Lynx Fairbanks-ställ och Modular 2-hjälm.



# LINEUP 2014

## SPORT



**Rave™ RE**  
• 600 E-TEC  
• 800R E-TEC



**Rave™**  
• 550  
• 600 ACE



**BoonDocker® DS**  
3900 800R E-TEC



**BoonDocker® RE**  
3700 800R E-TEC



**BoonDocker®**  
• 3700 600 E-TEC  
• 3900 600 E-TEC



**Adventure™ LX 600 ACE**

## TOURING



**Adventure™ Grand Tourer™**  
• 600 E-TEC  
• 1200 4-TEC

## CROSSOVER



**Xtrim™ SC**  
 • 600 E-TEC  
 • 900 ACE



**Xtrim™ Commander™**  
 Limited 600 E-TEC



**Xtrim™ Commander™**  
 600 E-TEC



**Xtrim™ Commander™**  
 800R E-TEC



**Xtrim™ 600 ACE**



**69 Ranger™ Alpine™**  
 Skotern på bilden är extrautrustad

## UTILITY



**69 YETI®**  
 600 ACE



**69 YETI®**  
 • 550  
 • 600 ACE



**49 Ranger™**  
 • 600 ACE  
 • 600 E-TEC

# LINEUP 2014

# THE WORLD IS OUR PLAYGROUND

Nothing is more valuable than your playtime. That is why BRP is dedicated to continually finding new and better ways to help you enjoy your favorite power sports. From snow to water to both on- and off-road fun, our passion for adventure fuels the innovations that result in the ultimate power sports experience for our customers. We value



the land and water we play on and are committed to protecting it. Our desire to thrill is paired with an emphasis on rider responsibility, placing personal safety above all else. So that each outing can be the most enjoyable, memorable and thrilling experience possible. Because your free time should always be your best time.

[www.brp.com](http://www.brp.com)



SKI-DOO® LYNX® SEA-DOO® EVINRUDE® JOHNSON® ROTAX® CAN-AM®



© 2013 BRP Finland Oy. All rights reserved. ®, ™ and the BRP logo are trademarks of Bombardier Recreational Products Inc. or its affiliates. <sup>†</sup>All other trademarks are the property of their respective owners. Printed in Finland. 619950347 Lynx Lineup Brochure 2014 SE.

Because of our ongoing commitment to product quality and innovation, we reserve the right at any time to discontinue or change specifications, prices, designs, features, models or equipment without incurring obligation. Always consult your snowmobile dealer when selecting a snowmobile for your particular needs and carefully read and pay special attention to your Operator's Guide, safety instructions and to the safety labeling on your snowmobile. Always ride responsibly and safely. Always wear appropriate clothing, including a helmet. Always observe applicable local laws and regulations. Don't drink and drive.

Units in pictures can be equipped with optional accessories.

